

VŠETKY DÔLEŽITÉ INFORMÁCIE O PRÍSLUŠENSTVE

(skrutky, kaloty, tesnenie, oplechovanie)

Samorezné skrutky pre sendvičové panely (šróby)

TEX samorezné skrutky slúžia na upevnenie sendvičových panelov do ocelevej, drevenej alebo betónovej konštrukcie. Samorezné skrutky sú z ušľachtilej pozinkovanej alebo nerezovej ocele (drahšia verzia) s EPDM podložkou. Upevňujú sa s nimi strešné aj nástenné panely bez predvrtania okrem inštalácie do betónovej konštrukcie, kde sa používa klasická hmoždina s predvrtaním.

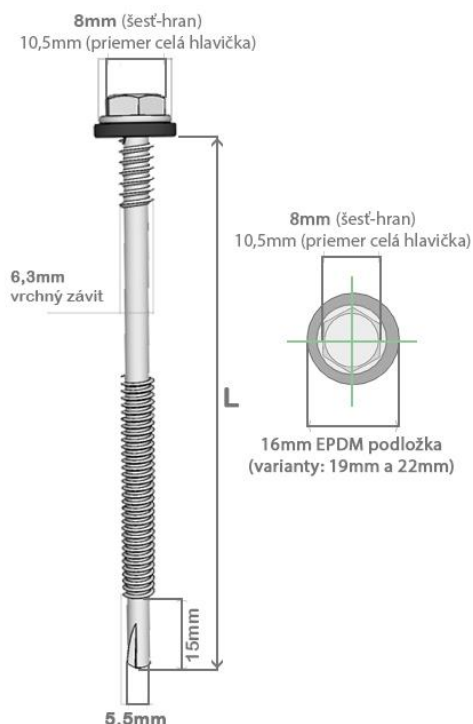

TEX SAMOREZNÁ SKRUTKA PRE UPEVNENIE SENDVIČOVÝCH PANELOV DO OCEĽOVEJ KONŠTRUKCIE S EPDM PODLOŽKOU DO 12MM (hlavné informácie)

- pozinkovaná ušľachtilá ocel
- vŕtacia kapacita od 4-12mm
- 8mm šesť-hran na utiahnutie (10,5mm priemer celá hlavička)
- pozinkovaná navulkanizovaná EPDM podložka
- 16mm (štandard), 19mm, 22mm varianty EPDM podložiek
- použitie na ocelové konštrukcie
- bez predvrtania s použitím akuvrtačky (1000-1800ot/min.)
- celková dĺžka skrutiek od 65-300mm (L)
- priemer vrtáku 5,5mm
- dĺžka vrtáku 15mm
- 6,3mm vrchný závit pre lepšie utiahnutie
- skrutky sa kalkujú 3-5% z ceny panelov
- za príplatok možnosť vyhotovenia v ľubovolnej RAL farbe

PanelShop.sk

Priemer skrutky je 5,5mm, šírka hlavičky je 8mm šesťhran (10,5mm priemer celá hlavička), dĺžka vrtáku je 15mm. Dĺžky skrutiek sú od 65-300mm od vrtáku po hlavičku. EPDM podložka je z navulkanizovanej pozinkovanej ocele alebo nerezovej ocele v rozmeroch 16mm, 19mm a 22mm.

Vŕtacia kapacita je do 6mm a do 12mm. Skrutky sa vŕtajú s použitím aku-vŕtačky (1000-1800ot/min.) bez predvrtania okrem uchytenia na betón. V praxi sa minimálna dĺžka

závitotvornej skrutky stanovuje ako súčet hrúbok všetkých upevňovaných materiálov +20-30 mm.

Skrutky sa kalkuluju 3-5% z ceny panelov (pri odhade množstva). Za príplatok možnosť vyhotovenia v ľubovoľnej RAL farbe. Orientačná cena je 0,55€ bez DPH za kus (155mm aj s podložkou, pozinkovaný, do železa). U nás v eshope nájdete na akú hrúbku panela, akú dĺžku skrutky použiť.

SPRÁVNE UPEVNIENIE SAMOREZNEJ SKRUTKY DO SENDVIČOVÉHO PANELU

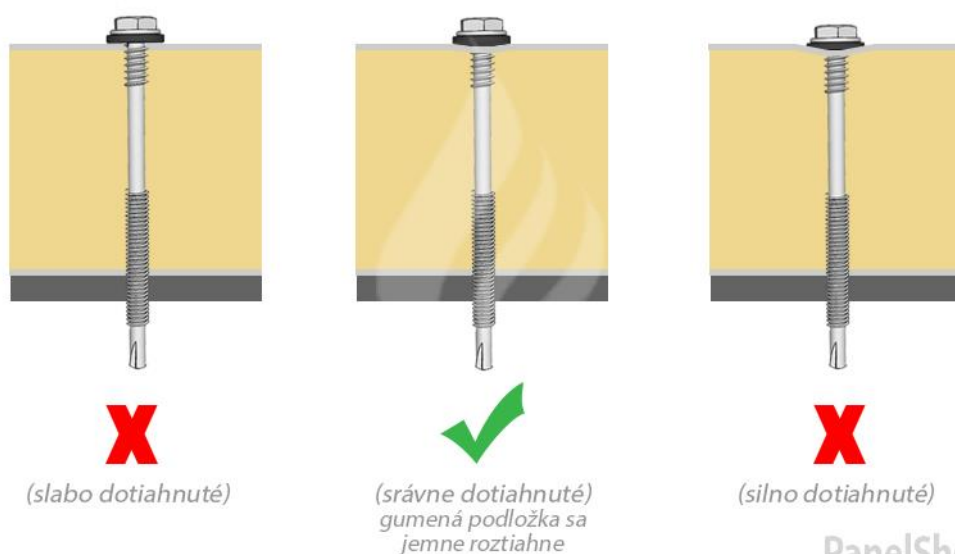

Samorezné skrutky do sendvičových panelov môžeme rozdeliť do týchto skupín:

Do železa (pozinkované, nerezové)

- Do 6mm vrtacej kapacity s menším vrtákom (s podložkou, bez podložky)
- Do 12mm vrtacej kapacity s väčším vrtákom (s podložkou, bez podložky)

Do dreva (pozinkované, nerezové)

- iný typ vrtáku (s podložkou, bez podložky)

Do betónu (pozinkované, nerezové)

- iný typ vrtáku (s podložkou, bez podložky)

DETAIL UPEVNEŇA SAMOREZNEJ SKRUTKY DO OCEĽOVEJ KONŠTRUKCIE

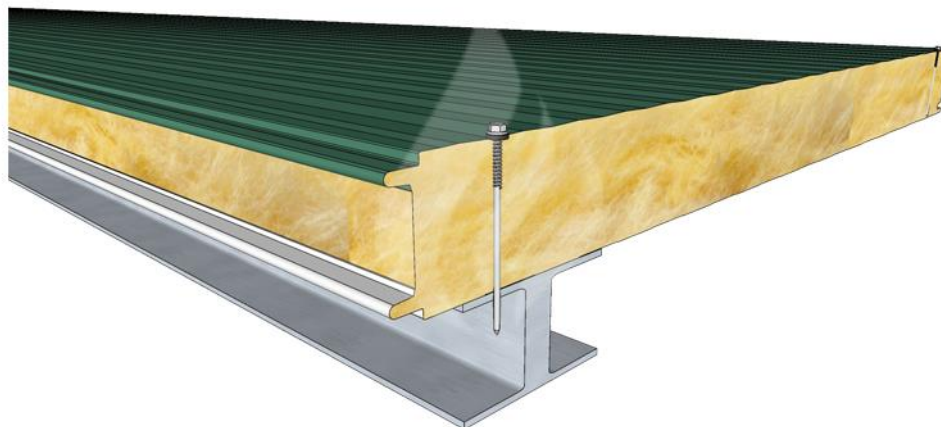

Sendvičový panel z minerálnej vlny,
tex samorezná skrutka a ocelový nosník (I profil)

PanelShop.sk

Samorezné skrutky na oplechovanie a opláštenie sendvičových panelov (zošívачe)

TEX samorezné skrutky slúžia na upevnenie oplechovania strešnej a nástennej krytiny s vrtákom na kov. Samorezné skrutky sú z ušľachtilej pozinkovanej alebo nerezovej ocele (drahšia verzia) s EPDM podložkou.

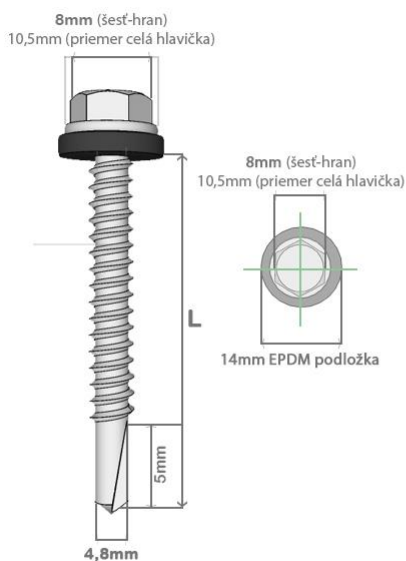

TEX SAMOREZNÁ SKRUTKA PRE UPEVNEŇA OPLECHOVANIA A OPLÁŠTENIA S VRTÁKOM DO KOVU S EPDM PODLOŽKOU DO 3MM VRTACEJ KAPACITY (hlavné informácie - pozinkovaná oceľ)

- pozinkovaná oceľ
- vrtacia kapacita od 2-3mm
- 8mm šesť-hran na utiahnutie (10,5mm priemer celá hlavička)
- pozinkovaná navulkanizovaná EPDM podložka
- 14mm (štandard) EPDM podložiek
- použitie na oplechovanie stien a strešnej krytiny
- bez predvrtania s použitím akuvrtačky (1000-1800ot/min.)
- celková dĺžka skrutiek od 16-60mm (L)
- priemer vrtáku 4,8mm
- dĺžka vrtáku 5mm
- za príplatok možnosť vyhotovenia v ľubovolnej RAL farbe

PanelShop.sk

Priemer skrutky je 4,8mm, šírka hlavičky je 8mm šesťhran (10,5mm priemer celá hlavička), dĺžka vrtáku je 5mm. Dĺžky skrutiek sú od 16-60mm. Vrtacia kapacita je od 2-3mm. EPDM podložka je z navulkanizovanej pozinkovanej ocele alebo nerezovej ocele v rozmeroch 14mm.

Použitie skrutky je na pripevnenie stenových a strešných plechov bez predvrtania s použitím aku-vrtačky (1000-1800ot/min.). Skrutky sa kalkuluju 1-2% z ceny panelov (pri odhade množstva). Za príplatok možnosť vyhotovenia v ľubovoľnej RAL farbe.

DETAIL UPEVNNENIA OPLECHOVANIA S POMOCOU SAMOREZNEJ SKRUTKY DO 3MM



*(Oplechovanie vonkajšieho rohu na sendvičový panel.
Obrázok montovaného skladu.)*

PanelShop.sk

Samorezné skrutky na oplechovanie môžeme rozdeliť do týchto skupín:

do železa (pozinkované, nerezové)

- do 3mm vrtacej kapacity s menším vrtákom (s podložkou, bez podložky)
- do 6mm vrtacej kapacity s väčším vrtákom (s podložkou, bez podložky)
- do 12mm vrtacej kapacity s väčším vrtákom (s podložkou, bez podložky)

do dreva (pozinkované, nerezové)

- iný typ vrtáku (s podložkou, bez podložky)

Do betónu (pozinkované, nerezové)

- iný typ vrtáku (s podložkou, bez podložky, s hmoždinou)

Kaloty pre strešné sendvičové panely

Používajú sa na upevnenie strešných sendvičových panelov na ocelové alebo drevené nosné konštrukcie. Sú z lakovaného hliníka. Štandardná farba RAL 9002. Používajú sa spolu so štandardnými samoreznými skrutkami s odporúčanou 16mm podložkou. V ponuke máme všetky RAL farby za príplatok.

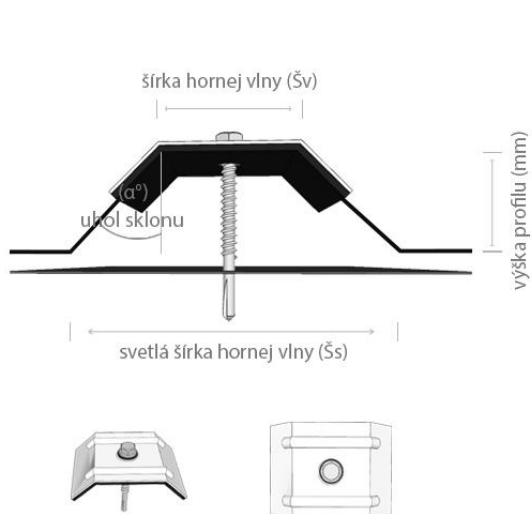

KALOTA PRE LEPŠIE UPEVNIENIE STREŠNÝCH SENDVIČOVÝCH PANELOV Z LAKOVANÉHO HLINÍKA (NA TRAPÉZ) (hlavné informácie - kaloty)

- lakovaný hliník
- šírky kaloty 20-55mm
- vystužené rebrami
- šírky kaloty 20-55mm
- hrúbka kaloty je 3mm
- integrovaná 2mm machová guma (EPDM)
- štandardná farba RAL 9002
- za príplatok možnosť výberu v RAL farbe
- potrebné vedieť šírku hornej vlny (Šv) a uhol sklonu (α°) alebo šírku hornej vlny (Šs), výšku profilu (vp) a svetlú šírku hornej vlny (Šs)
- používajú sa spolu so samoreznými skrutkami do sendvičových panelov s 16mm podložkou

PanelShop.sk

Je potrebné vedieť šírku kaloty a uhol sklonu v stupňoch. Potrebnú šírku kaloty zistíme tak, že odmeriame šírku hornej vlny trapézu (Šv) plus +1mm. Potrebný uhol zistíme podľa šírky hornej vlny, výšky profilu a svetlej šírky hornej vlny.

DETAIL UPEVNIENIA KALOTY NA STREŠNÝ PANEL SPOLU SO SAMOREZNOU SKRUTKOU

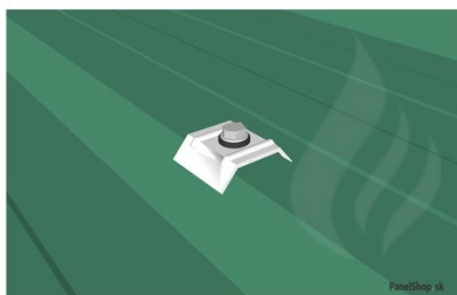

(Obrázok strešného panelu s upevnením kaloty)

PanelShop.sk

EPDM tesniaca páska

Používa sa na rýchle, účinné a estetické utesnenie špár pri oplechovaní krytín a tesnení tvrdých spojov kov na kov pri montovaných stavbách v kovových konštrukciách. Poskytuje ochranu proti prenikaniu vody, starnutiu, UV žiareniu, teplote, prachu, prievanu, vlhkosti a tepelným mostom. Vhodná je do interiéru aj exteriéru.

Hrúbky pásky sú od 2 do 10mm a šírky sú od 6-80mm. Jedna rolka je dlhá 10m. Aplikuje sa priamo na podkladovú plochu s prítlačným valčekom pri teplote +5 ° C až +35 ° C.

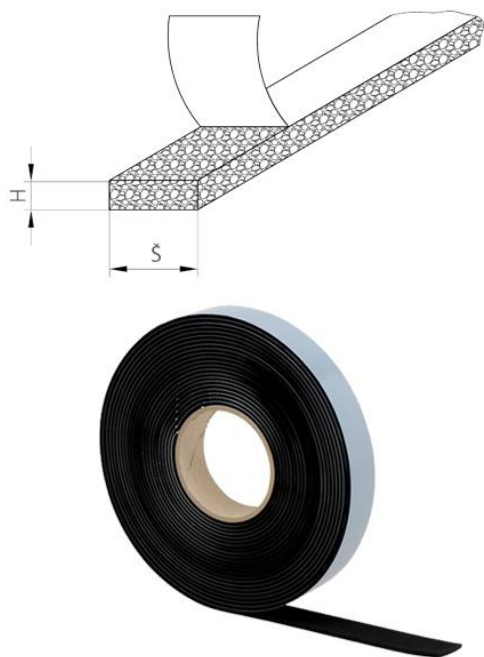

EPDM TESNIACA PÁSKA (hlavné informácie)

- rýchle, účinné a estetické utesnenie špár
- oplechovanie krytín, tesnenie spojov kov na kov, montované stavby, kovové konštrukcie
- ochrana proti prenikaniu vody, starnutiu, UV žiareniu, teplote, prachu, prievanu, vlhkosti a tepelným mostom
- aplikácia priamo na podkladovú plochu s prítlačným valčekom pri teplote +5 ° C až +35 ° C.
- hrúbky (H) od 2 do 10mm a šírky (S) sú od 6-80mm
- vhodná do interiéru aj exteriéru
- rolka je dlhá 10m

PanelShop.sk

Oplechovacie prvky (lemovky)

Pre estetiku, ochranu a správne zvedenie daždovej vody sa používajú oplechovacie prvky (lemovky), ktoré sú vyrobené z farebného pozinkovaného plechu hrúbky od 0,5 až po 1,25mm.

Vnútorňá strana má povrchovú úpravu z polyesteru a vonkajšia z 25 mikrometrového (µm) polyesteru ako štandardná hrúbka vrstvy. Štandardná dĺžka plechu je 6m. Farby sú dostupné v RAL odtieňoch ako pre sendvičové panely.

Druhy oplechovania sa delia na strešné a stenové:

Strešné prvky

- hrebeňové prvky
- dilatačné prvky
- oplechovanie svetlíkov
- napojenie strešných panelov na stenu
- napojenie strešných panelov na panelovú stenu
- oplechovanie štítov
- oplechovanie atík
- oplechovanie žlabov

Stenové prvky

- oplechovanie rohov a vnútorných kútov
- krycie lišty - spoje panelov
- napojenie panelov na susediace budovy
- oplechovanie parapetov
- oplechovanie otvorov
- oplechovanie okien, dverí a vrát
- oplechovanie žalúzií

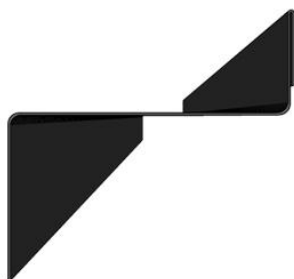
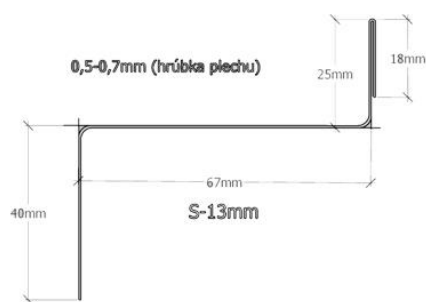

(Obrázok: ukážka rozmerov a plechu -
okrajová lišta)

OPLECHOVACIE PRVKY - LEMOVKY (hlavné informácie)

- estetika, ochrana a správne zvedenie daždovej vody
- vyrobené z farebného pozinkovaného plechu hrúbky od 0,5 až po 1,25mm.
- vnútorná strana má povrchovú úpravu z polyesteru
- vonkajšia z 25 mikrometro.(μm) polyesteru (štandard)
- štandardná dĺžka plechu je 6m
- farby sú dostupné v RAL odtieňoch ako pre sendvičové panely
- oplechovania sa delia na strešné a stenové

PanelShop.sk

Telefón: +421 944 357 822, Email: obchod@panelshop.sk, www.panelshop.sk

Prevádzková doba zákaznickej linky: Po – Pi: 8:00 – 18:00, So – Ne: 9:00 – 18:00

Zákaznícky servis

Telefón: +421 944 357 822

Email: obchod@panelshop.sk

Prevádzková doba zákaznickej linky:

Po – Pi: 8:00 – 18:00

So – Ne: 9:00 – 18:00